



GEMOWENT

Karta katalogowa

Trójnik typu „Y” z odgałęzieniem 90° i 45°

Normy

1a. wykonanie z **PVC-U**:

Kanały o przekroju okrągłym – norma **DIN 4740 Teil 1**

Kształtki o przekroju okrągłym – norma **DIN 4740 Teil 2**

1b. wykonane z **PP, PE, PPs** i **PP-EL-s**:

Kanały o przekroju okrągłym – norma **DIN 4741 Teil 1**

Kształtki o przekroju okrągłym – norma **DIN 4741 Teil 2**

2. zgodnie z normami zakładowymi

3. wykonanie na indywidualne zapytanie

4. atest PZH – nr **HK/K/0976/01/2017**; **HK/K/0976/02/2017**; **HK/K/0976/03/2017**; **HK/K/0976/04/2017**

Wymiary

Wielkość nominalna będąca wymiarem umownym do oznaczania i obliczeń przewodów prostych i kształtek, stanowi **zewnętrzny** wymiar – **D**.

Szczelność

Przy połączeniach kanałów i kształtek poprzez spawanie szczelność systemu wynosi 100%.

Sztywność

Kanały i kształtki są usztywniane poprzez odpowiednio dobraną grubość materiału, z którego są wykonane.

W przypadku dużych kanałów wykonywanych z płyt zwijanych możliwe jest zastosowanie ożebrowania wzmacniającego, w celu ograniczenia grubości płyty.

Metody łączenia

Możliwe metody łączenia systemu kanałów i kształtek:

1. Mufowe:

- **PVC-U** – klejenie, spawanie drutem
- **PP, PE, PPs, PP-EL-s** – spawanie drutem

2. Kołnierzone – **PVC-U, PP, PPs, PP-EL-s**

Materiały

PVC – kolor ciemny szary RAL7011

PPs – kolor szary

PP – kolor jasny szary RAL7032

PP-EL-s – kolor czarny

PE – kolor czarny

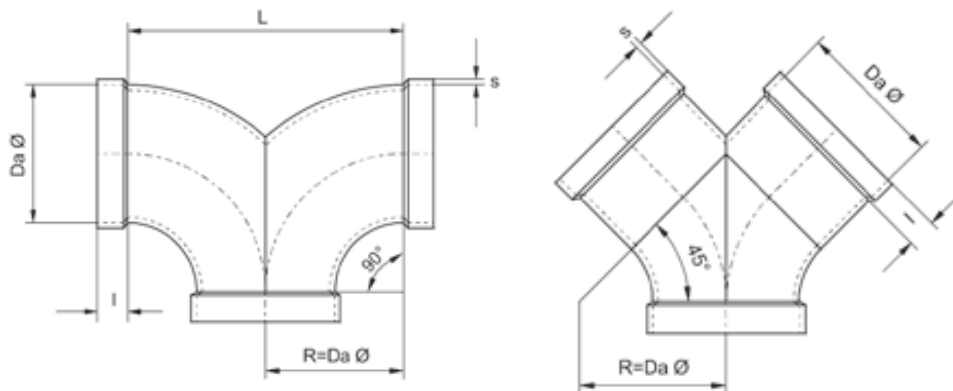

Nazwa elementu	Nr kat.	D	I	L	s	
					PVC	PE / PP / PPs
---	---	mm	mm	mm	mm	mm
Trójnik „Y” 90° i 45° d50	XX.050.Y.YY00	50	40	150	1,8	3
Trójnik „Y” 90° i 45° d63	XX.063.Y.YY00	63	40	150	1,8	3
Trójnik „Y” 90° i 45° d75	XX.075.Y.YY00	75	40	150	1,8	3
Trójnik „Y” 90° i 45° d90	XX.090.Y.YY00	90	40	180	1,8	3
Trójnik „Y” 90° i 45° d110	XX.110.Y.YY00	110	40	220	1,8	3
Trójnik „Y” 90° i 45° d125	XX.125.Y.YY00	125	40	250	1,8	3
Trójnik „Y” 90° i 45° d140	XX.140.Y.YY00	140	40	280	1,8	3
Trójnik „Y” 90° i 45° d160	XX.160.Y.YY00	160	40	320	1,8	3
Trójnik „Y” 90° i 45° d180	XX.180.Y.YY00	180	40	360	1,8	3
Trójnik „Y” 90° i 45° d200	XX.200.Y.YY00	200	40	400	1,8	3
Trójnik „Y” 90° i 45° d225	XX.225.Y.YY00	225	40	450	1,8	3,5
Trójnik „Y” 90° i 45° d250	XX.250.Y.YY00	250	40	500	2	3,5
Trójnik „Y” 90° i 45° d280	XX.280.Y.YY00	280	50	560	2,3	3,5
Trójnik „Y” 90° i 45° d315	XX.315.Y.YY00	315	50	630	2,5	4
Trójnik „Y” 90° i 45° d355	XX.355.Y.YY00	355	50	710	2,9	4
Trójnik „Y” 90° i 45° d400	XX.400.Y.YY00	400	50	800	3,2	4,5
Trójnik „Y” 90° i 45° d450	XX.450.Y.YY00	450	60	900	3,6	5,5
Trójnik „Y” 90° i 45° d500	XX.500.Y.YY00	500	60	1000	4	6,5
Trójnik „Y” 90° i 45° d560	XX.560.Y.YY00	560	60	1120	4	5
Trójnik „Y” 90° i 45° d600	XX.600.Y.YY00	600	60	1200	5	6

1. Oznaczenia:

- D** - średnica zewnętrzna rury, mm
- s** - grubość ścianki, mm
- I** - długość mufy, mm
- XX** - oznaczenie materiału, PVC-U – 88; PPs – 36; PP – 30; PE – 22; PP-EL-s - 40
- YY** - oznaczenie kąta - 90/45

2. Współczynnik oporów miejscowych ζ - podany na rysunkach.

3. Pozostałe wymiary na zapytanie.