



# GEMOWENT

## Karta katalogowa

Łuk - 90°, 75°, 60°, 45°, 30° i 15°

### Normy

1a. wykonanie z **PVC-U**:

Kanały o przekroju okrągłym – norma **DIN 4740 Teil 1**

Kształtki o przekroju okrągłym – norma **DIN 4740 Teil 2**

1b. wykonane z **PP, PE, PPs** i **PP-EL-s**:

Kanały o przekroju okrągłym – norma **DIN 4741 Teil 1**

Kształtki o przekroju okrągłym – norma **DIN 4741 Teil 2**

2. zgodnie z normami zakładowymi

3. wykonanie na indywidualne zapytanie

4. atest PZH – nr **HK/K/0976/01/2017**; **HK/K/0976/02/2017**; **HK/K/0976/03/2017**; **HK/K/0976/04/2017**

### Wymiary

Wielkość nominalna będąca wymiarem umownym do oznaczania i obliczeń przewodów prostych i kształtek, stanowi **zewnętrzny** wymiar – **D**.

### Szczelność

Przy połączeniach kanałów i kształtek poprzez spawanie szczelność systemu wynosi 100%.

### Sztywność

Kanały i kształtki są usztywniane poprzez odpowiednio dobraną grubość materiału, z którego są wykonane.

W przypadku dużych kanałów wykonywanych z płyt zwijanych możliwe jest zastowanie ożebrowania wzmacniającego, w celu ograniczenia grubości płyty.

### Metody łączenia

Możliwe metody łączenia systemu kanałów i kształtek:

1. Mufowe:

- **PVC-U** – klejenie, spawanie drutem
- **PP, PE, PPs, PP-EL-s** – spawanie drutem

2. Kołnierzone – **PVC-U, PP, PPs, PP-EL-s**

### Materiały

**PVC** – kolor ciemny szary RAL7011

**PPs** – kolor szary

**PP** – kolor jasny szary RAL7032

**PP-EL-s** – kolor czarny

**PE** – kolor czarny

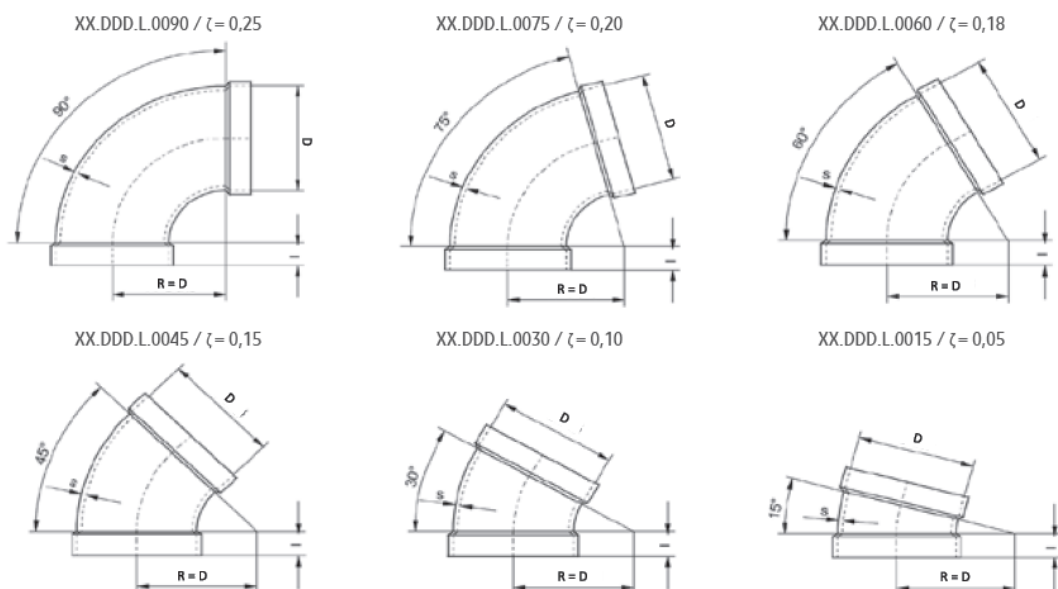

Nazwa elementu	Nr kat.	D	l	s	
				PVC	PE / PP / PPs
---	---	mm	mm	mm	mm
Łuk 90° / 75° / 60° / 45° / 30° / 15° d50	XX.050.L.00YY	50	40	1,8	3
Łuk 90° / 75° / 60° / 45° / 30° / 15° d63	XX.063.L.00YY	63	40	1,8	3
Łuk 90° / 75° / 60° / 45° / 30° / 15° d75	XX.075.L.00YY	75	40	1,8	3
Łuk 90° / 75° / 60° / 45° / 30° / 15° d90	XX.090.L.00YY	90	40	1,8	3
Łuk 90° / 75° / 60° / 45° / 30° / 15° d110	XX.110.L.00YY	110	40	1,8	3
Łuk 90° / 75° / 60° / 45° / 30° / 15° d125	XX.125.L.00YY	125	40	1,8	3
Łuk 90° / 75° / 60° / 45° / 30° / 15° d140	XX.140.L.00YY	140	40	1,8	3
Łuk 90° / 75° / 60° / 45° / 30° / 15° d160	XX.160.L.00YY	160	40	1,8	3
Łuk 90° / 75° / 60° / 45° / 30° / 15° d180	XX.180.L.00YY	180	40	1,8	3
Łuk 90° / 75° / 60° / 45° / 30° / 15° d200	XX.200.L.00YY	200	40	1,8	3
Łuk 90° / 75° / 60° / 45° / 30° / 15° d225	XX.225.L.00YY	225	40	1,8	3,5
Łuk 90° / 75° / 60° / 45° / 30° / 15° d250	XX.250.L.00YY	250	40	2	3,5
Łuk 90° / 75° / 60° / 45° / 30° / 15° d280	XX.280.L.00YY	280	50	2,3	3,5
Łuk 90° / 75° / 60° / 45° / 30° / 15° d315	XX.315.L.00YY	315	50	2,5	4
Łuk 90° / 75° / 60° / 45° / 30° / 15° d355	XX.355.L.00YY	355	50	2,9	4
Łuk 90° / 75° / 60° / 45° / 30° / 15° d400	XX.400.L.00YY	400	50	3,2	4,5
Łuk 90° / 75° / 60° / 45° / 30° / 15° d450	XX.450.L.00YY	450	60	3,6	5,5
Łuk 90° / 75° / 60° / 45° / 30° / 15° d500	XX.500.L.00YY	500	60	4	6,5
Łuk 90° / 75° / 60° / 45° / 30° / 15° d560	XX.560.L.00YY	560	60	---	5
Łuk 90° / 75° / 60° / 45° / 30° / 15° d600	XX.600.L.00YY	600	80	6	6

1. Oznaczenia:

- a. **D** - średnica zewnętrzna rury, mm
- b. **s** - grubość ścianki, mm
- c. **l** - długość mufy, mm
- d. **XX** - oznaczenie materiału, PVC-U – 88; PPs – 36; PP – 30; PE – 22; PP-EL-s - 40
- e. **YY** - oznaczenie kąta - 90/75/60/45/30/15

2. Łuk d560 PVC - w wykonaniu segmentowym
3. Współczynnik oporów miejscowych  $\zeta$  - podany na rysunkach.
4. Wymiary na zapytanie:
  - PVC – od D 700 ÷ 1250 mm
  - PP/PE/PPs – od D 630 ÷ 1250 mm