



GEMOWENT

Karta katalogowa

Wentylator dachowy – typ FDvF 160/180

Wentylatory dachowe typu FDvF do tłoczenia agresywnych i wybuchowych gazów, par i oparów o zawartości pyłu <math> < 5 \text{ mg/m}^3 </math> i o temperaturze maks. 40°C, temperatura otoczenia maks. 40°C.

Obudowa z polipropylenu, wykonana metodą wtryskową z aparatem prowadzącym jako jeden odlew, ze zintegrowanym, niewymagającym konserwacji, systemem uszczelnienia za pomocą uszczelki labiryntowej. W wersji Ex dodatkowo z blokadą smarową i uszczelnieniem pierścieniem samouszczelniającym. Zgodność z VDMA 24 169 i RL/94/9/WE (ATEX). Króciec kondensatu w najniższym miejscu obudowy.

Wirnik bębnowy z polipropylenu, wykonany metodą wtryskową z ułopatkowaniem grzbietowym zapewniającym gwarantowane podciśnienie na przepuście wału podczas pracy.

Napęd bezpośredni za pomocą znormalizowanego silnika IEC-34, w obudowie gazoszczelnej w stosunku do powietrza wylotowego, z odpornymi na temperaturę nadbudówkami na obudowie i wirniku, dla zapobieżenia odkształceniom pozycji montażu także w przypadku awarii. Powietrze chłodzące obudowy prowadzone przez oddzielone od siebie komory wlotowe i wylotowe dla powietrza chłodzącego i do zapobiegania niekontrolowanej cyrkulacji.

Specjalnie uformowana kratka wydmuchowa z tworzywa sztucznego (IP20) zapewnia równomierny, pionowy wyrzut powietrza.

Producent ciągle rozwija i doskonali swoje produkty, stąd zastrzega sobie prawo do modyfikacji lub zmiany specyfikacji swoich wyrobów bez powiadamiania

Dane techniczne

| | |
|---------------------------------------|---|
| Kierunek wydmuchiwania: | pionowy |
| Napęd: | silnik znormalizowany 1 × 230 V lub 3 × 230/400 V, 50 Hz, wersja EX - tylko 3 × 230/400 V, 50 Hz, IP55, klasa cieplna F, ze stykiem termicznym |
| Stopień ochrony dla wersji Ex: | wentylator II 3G c IIB T3 X 04 ATEX D132 silnik EExe II2GT3 |
| Akcesoria: | zamykany wyłącznik remontowy ze stykiem pomocniczym, zainstalowany i okablowany (w wersji Ex zainstalowana i okablowana tylko skrzynka zaciskowa) |
| UWAGA | W przypadku wentylatorów o parametrach wykraczających poza ujęte w katalogu – oferta na zapytanie |

| Zakres prędkości obrotowej | | Prędkość obrotowa przy 50 Hz | Ilość biegunów | Moc nominalna | Natężenie znamionowe przy 400 V/50 Hz lub 230 V/50 Hz | Wydajność maksymalna | Ciśnienie maksymalne | Waga |
|----------------------------|-------|------------------------------|----------------|---------------|---|----------------------|----------------------|------|
| 10 Hz | 60 Hz | obr/min ⁻¹ | --- | kW | A | m ³ /h | Pa | kg |
| obr/min ⁻¹ | | | | | | | | |

WYKONANIE STANDARDOWE

| | | | | | | | | |
|-----|------|-----------|-----|------------|-----------|------|-----|----|
| 544 | 3264 | 3000 | 2 | 0,37 | 0,94 | 1930 | 860 | 17 |
| 266 | 1596 | 1500 | 4 | 0,12 | 0,70 | 880 | 200 | 17 |
| 178 | 1068 | 1000 | 6 | 0,09 | 0,50 | 630 | 90 | 17 |
| --- | --- | 3000/1500 | 2/4 | 0,55/0,11 | 1,27/0,34 | 1930 | 860 | 17 |
| --- | --- | 1500/1000 | 4/6 | 0,18/0,051 | 0,80/0,38 | 880 | 200 | 17 |
| --- | --- | 1500/750 | 4/8 | 0,18/0,037 | 0,62/0,24 | 880 | 200 | 17 |

WYKONANIE EX - EEXE II 2GT3

| | | | | | | | | |
|-----|-----|------|---|------|------|------|-----|----|
| --- | --- | 3000 | 2 | 0,37 | 0,97 | 1930 | 860 | 21 |
| --- | --- | 1500 | 4 | 0,12 | 0,48 | 880 | 200 | 21 |

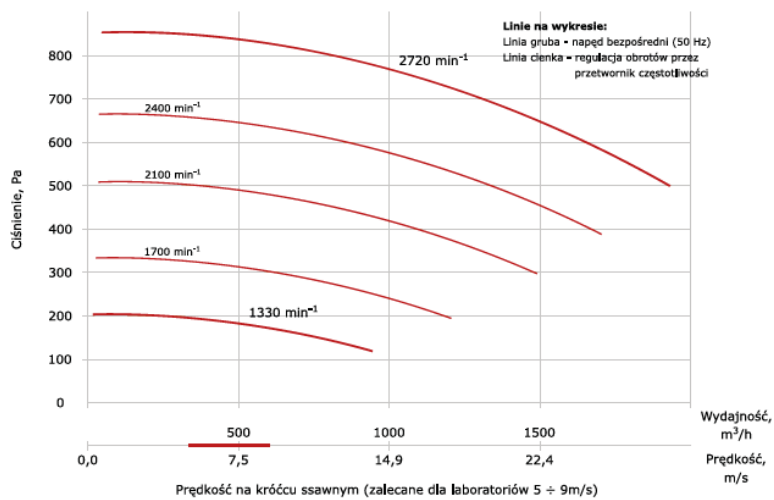

Charakterystyka akustyczna

| Prędkość obrotowa obr/min ⁻¹ | Częstotliwość, Hz | | | | | | | | Lw(dB) | Lw(dBA) |
|--|-------------------|-----|-----|-----|------|------|------|------|--------|---------|
| | dB | | | | | | | | dB | dB |
| | 63 | 125 | 250 | 500 | 1000 | 2000 | 4000 | 8000 | --- | --- |
| 3000 | 61 | 68 | 78 | 72 | 69 | 62 | 53 | 42 | 72 | 63 |
| 1500 | 44 | 57 | 52 | 51 | 47 | 40 | 30 | 17 | 51 | 43 |

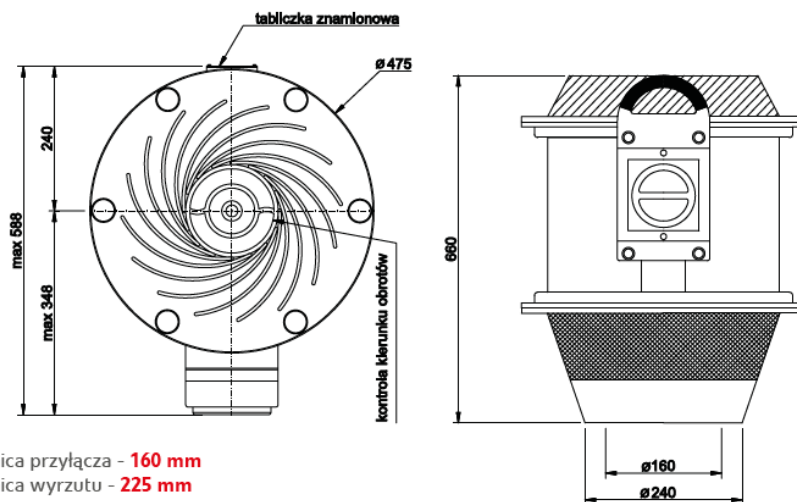

średnica przyłącza - 160 mm
średnica wyrzutu - 225 mm