

KARTA KATALOGOWA

Trójkąt prostokątny TR

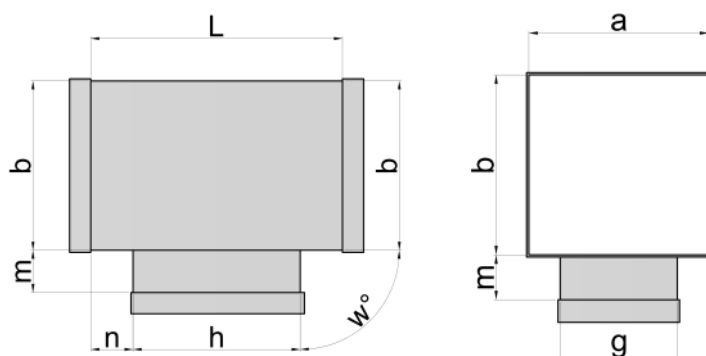
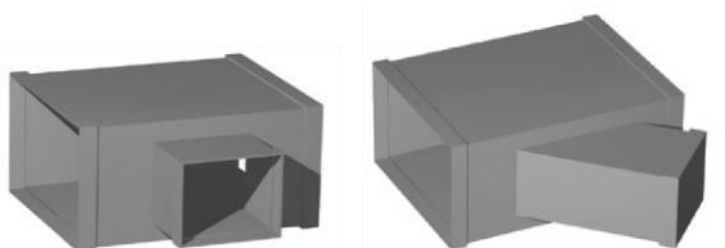

Trójkąty prostokątne standardowo wykonywane są z odejściem 90° lub 45°. Mogą być wykonane jako redukcyjne lub równoprzelotowe, standardowo wszystkie końce zakończone są mufami połączeniowymi.

Mogą też występować w innych konfiguracjach – w zależności od potrzeby (kołnierzone **K** lub bosa **B**).

Wymiar **n** posiada standardową długość 150 mm. Wymiar **L** ma długość zależną od wymiaru **b** i **h**. Na specjalne zamówienie możliwe jest wykonanie trójkąta o innej długości **L** i **n**.

Standardowa szerokość mufy – 60 mm

Przykładowe oznaczenie	88	TR	500	300	200	250	90
	Materiał: 88, 40, 36, 30, 22	Typ	Bok a , (mm)	Bok b , (mm)	Bok odejścia g , (mm)	Bok odejścia h , (mm)	Kąt w , (°)

Materiały:

PVC – kolor ciemny szary - **88**

PP-EL-s – kolor czarny - **40**

PPs – kolor szary - **36**

PP – kolor jasny szary - **30**

PE – kolor czarny - **22**

Metody łączenia

1. Mufowe - PVC, PP-EL-s, PPs, PP, PE – spawanie drutem
2. Kołnierzone – PVC, PP-EL-s, PPs, PP, PE
3. Łączenie systemu rur i kształtek z innymi urządzeniami wentylacyjnymi możliwe jest za pomocą standardowych ramek zgodnych pod względem wymiarów z normą PN-B-76002, lub kołnierzami wykonanymi zgodnie z dokumentacją techniczną dostarczoną przez Klienta.

Szczelność

Przy połączeniach kanałów i kształtek poprzez spawanie szczelność systemu wynosi 100%.

Normy

1a. wykonanie z **PVC**:

Kanały i kształtki o przekroju prostokątnym – norma **DIN 4740 cz. 5**

1b. wykonane z **PP, PE, PPs i PP-EL-s**:

Kanały i kształtki o przekroju prostokątnym – norma **DIN 4741 cz. 5**

2. zgodnie z normami zakładowymi

3. wykonanie na indywidualne zapytanie

4. atest PZH

Sztywność

Kanały i kształtki są usztywniane poprzez odpowiednio dobraną grubość materiału, z którego są wykonane. W przypadku dużych kanałów wykonywanych z płyt zwijanych możliwe jest zastosowanie ożebrowania wzmacniającego, w celu ograniczenia grubości płyty.

Kanały i łuki, na życzenie Klienta, mogą być usztywniane za pomocą kierownic zgodnie z normą PN-EN 1505. W kolanach i łukach o kątach $\leq 45^\circ$ kierownice nie są wymagane.

Grubość ścianki i wymiary

Standardowa grubość ścianek i wymiary wyznaczone są na podstawie wewnętrznej normy zakładowej (ujęte w tabeli). Produkujemy również kanały i kształtki o grubościach ścianek zgodnych z normą **DIN 4741 i 4740 cz. 5** – zarówno w wykonaniu gładkim, jak i wzmocnionych żebrami.

Długość boku, mm	200	250	300	400	500	600	800	1000	1200
200	4	4	4	4	4	6	8	10	12
250	4	4	4	4	4	6	8	10	12
300	4	4	4	4	4	6	8	10	12
400	4	4	4	4	4	6	8	10	12
500	6	6	6	6	6	6	8	10	12
600	6	6	6	6	6	6	8	10	12
800	8	8	8	8	8	8	8	10	12
1000	10	10	10	10	10	10	10	10	12
1200	12	12	12	12	12	12	12	12	12

Wymiary

Wielkość nominalna będąca wymiarem umownym do oznaczania i obliczeń przewodów prostych i kształtek, stanowi **zewnątrzny** wymiar boków **a** i **b**, gdzie **b** jest widocznym wymiarem.

Długości boków mniejszego zakończenia kształtki przejściowej są oznaczone **c** i **d**, gdzie **d** jest wymiarem widocznym.

