

## KARTA KATALOGOWA

### Wentylator promieniowy chemoodporny STORM 14

Wydajność: **400-1000 m<sup>3</sup>/h**

Ciśnienie maksymalne: **P<sub>max</sub> 2000 Pa**

Obudowa: **polipropylen (PP) stabilizowany UV**

Dostępne wykonania: **standard, wykonanie przeciwwybuchowe (ATEX)**

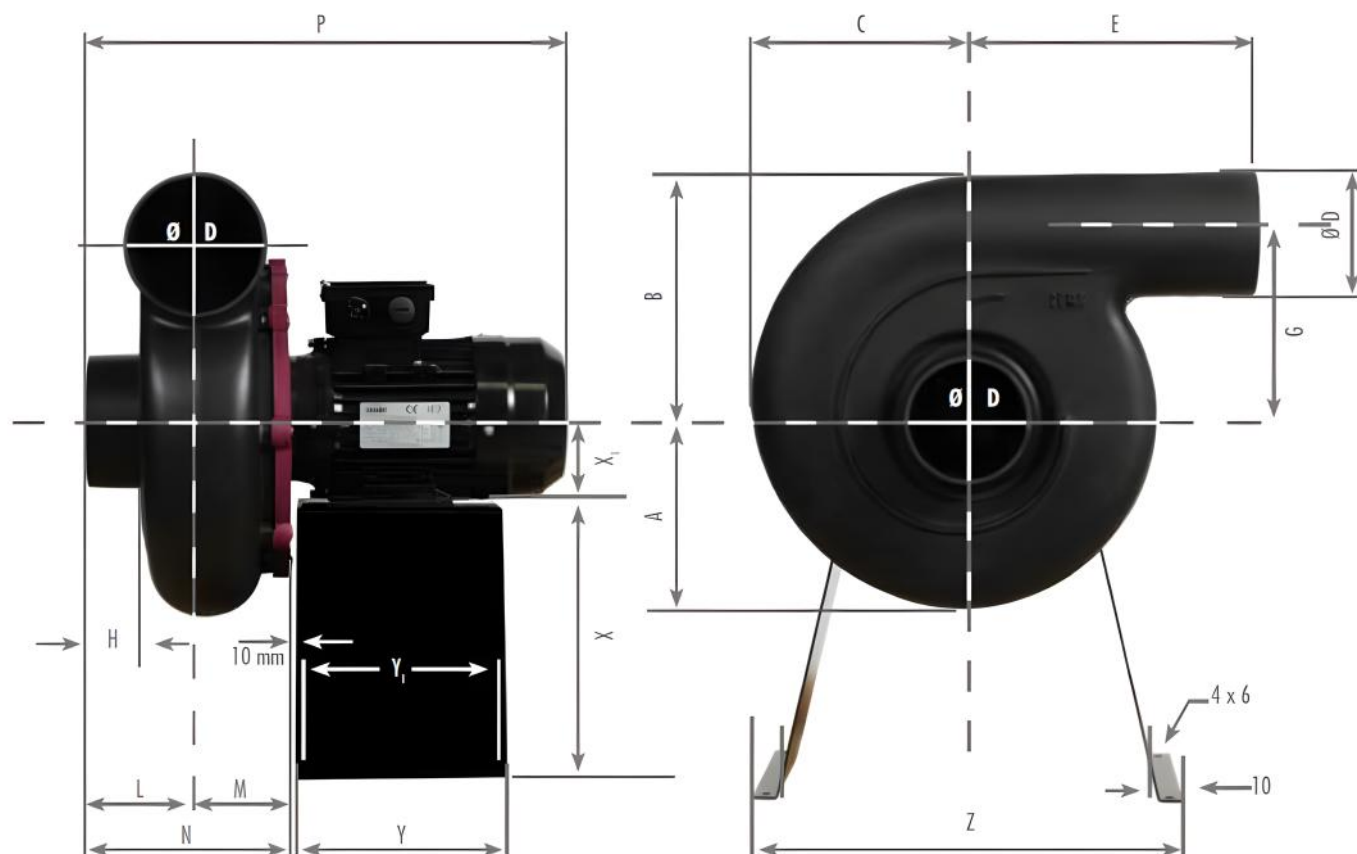

A	B	C	ØD	E	G	H	L	M	N	P	Y	Y1	Z	X	X1
---	---	---	----	---	---	---	---	---	---	---	---	----	---	---	----

Wymiary [mm]

188	232	227	<b>125</b>	218	170	55	110	83	193	433	180	160	340	240	80
-----	-----	-----	------------	-----	-----	----	-----	----	-----	-----	-----	-----	-----	-----	----

Wysokość osi silnika może różnić się w zależności od zastosowanego typu silnika.

Kierunek wylotu - lewy LG, regulacja co 45°



LG 180



LG 225



LG 270



LG 315



LG 0



LG 45



LG 90



LG 135

## KARTA KATALOGOWA

### Wentylator promieniowy chemoodporny STORM 14

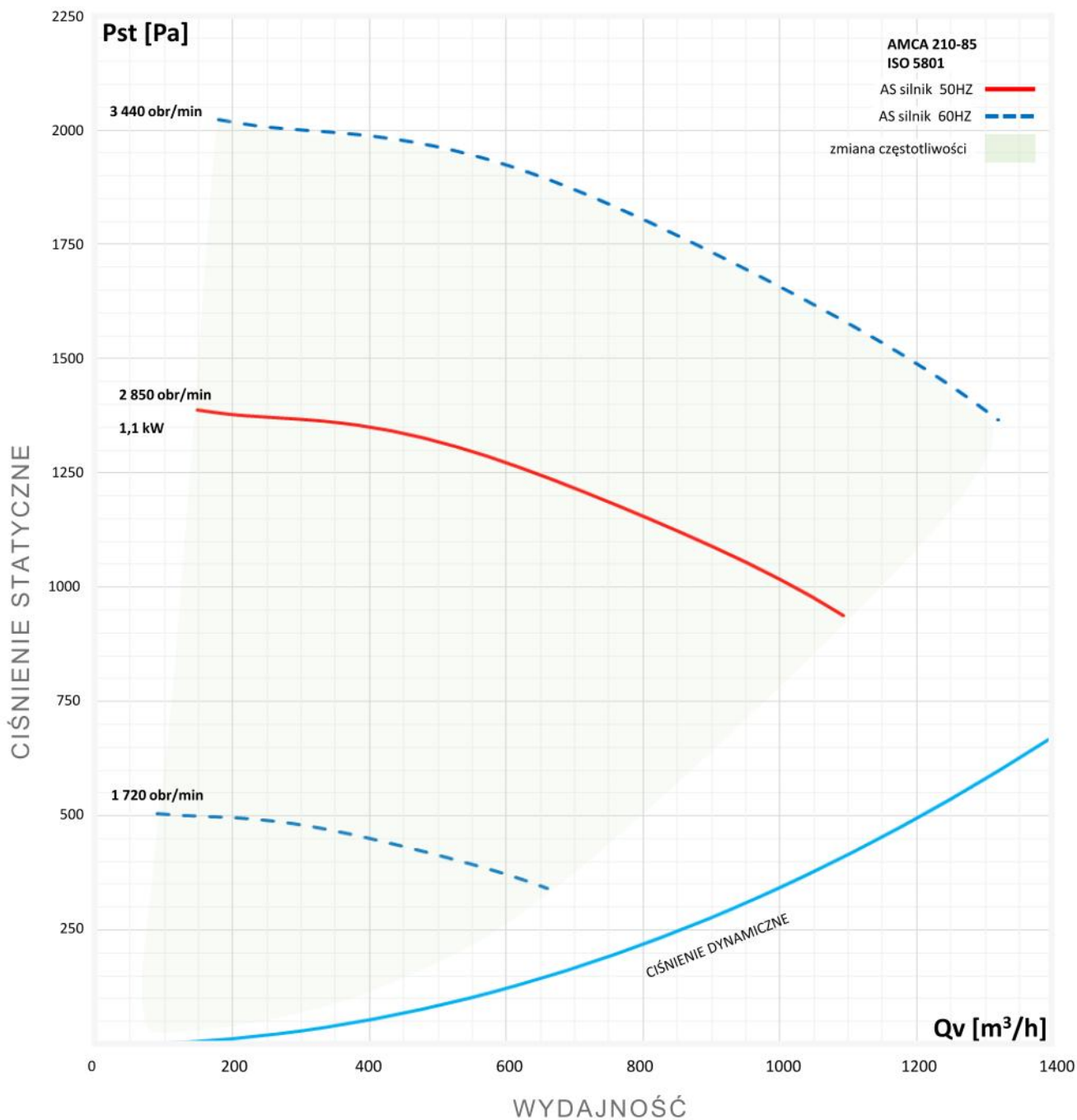

Silnik	Moc silnika [kW]	Prędkość obrotowa [obr./min.]	Napięcie [V]	Natężenie prądu [A]	Waga [kg]
IP55 asynchroniczny 1-fazowy	1,10	2870	230	6,52	13,73
IP55 asynchroniczny 3-fazowy	1,10	2870	230/400	4,02/2,31	13,3
IP66 asynchroniczny 3-fazowy ATEX	1,10	2870	230/400	4,5/2,6	13,2

## KARTA KATALOGOWA

Wentylator promieniowy chemoodporny STORM 14

### Dane akustyczne

Akustyka [dB]					Pasma oktauwowe [Hz]							
[obr/min]	Q [m <sup>3</sup> /h]	Ps [Pa]	LwA [dB(A)]	LpA [dB(A)]	63	125	250	500	1000	2000	4000	8000
1725	468	418	79	59	93	84	83	76	73	66	68	56
2870	780	1155	90	70	104	95	94	87	84	77	79	67

### Akcesoria montażowe

Do wentylatorów dostępne są następujące akcesoria:

- Zestaw montażowy – konsola metalowa
- Zestaw montażowy - zamknięta podstawa dachowa
- Zestaw montażowy ATEX - zamknięta podstawa dachowa
- Wyłącznik standardowy
- Wyłącznik ATEX
- Kompensatory drgań
- Osłona ochronna z polimeru do wentylatora