



GEMOWENT

Karta katalogowa

Mały wentylator promieniowy – typ FRv 110

Małe wentylatory promieniowe typu FRv do tłoczenia agresywnych i wybuchowych gazów, par i oparów o zawartości pyłu $< 5 \text{ mg/m}^3$ i temperaturze maks. 40°C , temperatura otoczenia maks. 40°C .

Obudowa z polipropylenu, wykonana metodą wtryskową, ze zintegrowanym, niewymagającym konserwacji systemem uszczelnienia za pomocą uszczelki labiryntowej.

W wersji Ex dodatkowo z blokadą smarową i uszczelnieniem pierścieniem samouszczelniającym. Zgodność z VDMA 24 169 i RL94/9/WE (ATEX).

Wirnik bębnowy z polipropylenu, wykonany metodą wtryskową z ułotkowaniem grzbietowym zapewniającym gwarantowane podciśnienie na przepuście wału podczas pracy.

Zgodny z dyrektywą ATEX napęd bezpośredni za pomocą znormalizowanego silnika IEC-34 z odpornymi na temperaturę nadbudówkami na obudowie i wirniku, dla zapobiegania odkształceniom pozycji montażu także w przypadku awarii.

Producent ciągle rozwija i doskonali swoje produkty, stąd zastrzega sobie prawo do modyfikacji lub zmiany specyfikacji swoich wyrobów bez powiadamiania.

Dane techniczne

Pozycja obudowy:	GL
Kierunek wydmuchiwania:	regulacja $8 \times 45^\circ$ w wersji C obrót o 360° w wersji F
Napęd:	silnik znormalizowany $1 \times 230 \text{ V}$ lub $3 \times 230/400 \text{ V}$, 50 Hz, wersja EX - tylko $3 \times 230/400 \text{ V}$, 50 Hz, IP55, klasa cieplna F, ze stykiem termicznym
Stopień ochrony dla wersji Ex:	wentylator II 3G c IIB T3 X 04 ATEX D132 silnik EExe II2GT3
Wersja:	C – z konsolą z tworzywa sztucznego i tłumikiem drgań, nadaje się do każdej pozycji montażu F – z kołnierzem z tworzywa sztucznego, obracany o 360° z uszczelnieniem i tłumikiem drgań, nadaje się do każdej pozycji montażu
Akcesoria:	komplet gumowych tłumików drgań
UWAGA	zaleca się użyć do podłączenia złącza elastyczne PVC lub TPE (nie ujęte w zakresie dostawy, dostępne na str. 26 – 34)

Zakres prędkości obrotowej		Prędkość obrotowa przy 50 Hz	Ilość biegunów	Moc nominalna	Natężenie znamionowe przy 400 V/50 Hz lub 230 V/50 Hz	Wydajność maksymalna	Ciśnienie maksymalne	Waga
10 Hz	60 Hz							
obr/min ⁻¹		obr/min ⁻¹	---	kW	A	m ³ /h	Pa	kg

WYKONANIE STANDARDOWE

---	---	3000	2	0,09	0,36	590	425	5
---	---	1500	4	0,06	0,35	285	100	5

WYKONANIE EX - EEXE II 2GT3

---	---	3000	2	0,18	0,53	590	425	8
---	---	1500	4	0,12	0,48	285	100	8

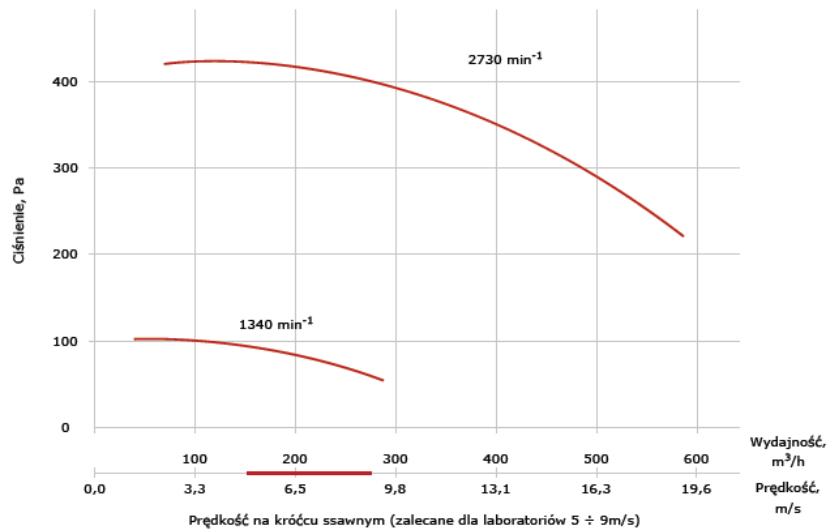

Charakterystyka akustyczna

Prędkość obrotowa	Częstotliwość, Hz								Lw(dB)	Lw(dBA)
	dB								dB	dB
obr/min ⁻¹	63	125	250	500	1000	2000	4000	8000	---	---
1500	3	46	16	17	16	12	5	2	38	34
3000	20	28	69	36	35	32	26	18	61	55

Wymiary - wersja z konsolą:

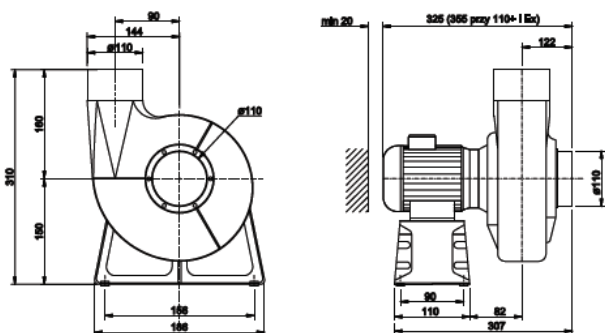

Wymiary - wersja z kołnierzem:

